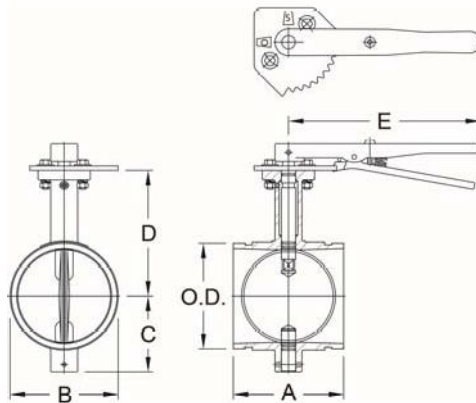

型號 SJ-400 不鏽鋼手把式蝴蝶閥

秀而久型號 SJ-400L 溝槽式不鏽鋼蝴蝶閥本體由不鏽鋼 CF8M (316) 鑄造而成，其安裝台規格符合 ISO 5211，配備具安全鎖的十段式操作手把。end-to-end 尺寸符合 MSS SP-67。工作壓力為 300 psi (20 bar)。閥體的頸部設計可供 2" (50 mm) 以下隔熱墊片包覆所需空間。閥瓣具特殊 M 形瓣緣設計，其包膠材質可選擇等級 E-pw (EPDM) 可使用在給水系統，或是等級 T (Nitrile) 可使用在含油的管路。包膠材質等級 E-pw (EPDM) 經 UL 認證符合 NSF/ANSI 61 及 NSF/ANSI 372 飲用水規範。

 SJ-400-L
2" – 8"

標稱尺寸	管外徑	最大工作壓力 (CWP)*	外部尺寸					操作扭力	單重‡
			A	B	C	D	E		
英吋 公釐	英吋 公釐	PSI Bar	英吋 公釐	英吋 公釐	英吋 公釐	英吋 公釐	英吋 公釐	Lbs-in Nm	英磅 公斤
2	2.375	300	3.19	2.520	2.480	4.17	7.56	78	5.0
50	60.3	20	81	64	63	106	192	8.80	2.3
2½	2.875	300	3.81	3.150	2.677	4.28	7.56	84	7.0
65	73.0	20	97	80	68	111	192	9.50	3.2
76.1 mm	3.000	300	3.81	3.150	2.677	4.28	7.56	84	7.0
	76.1	20	97	80	68	111	192	9.50	3.2
3	3.500	300	3.81	3.622	2.992	4.97	7.56	95	6.6
80	88.9	20	97	92	76	126	192	10.7	3.5
4	4.500	300	4.56	4.646	3.504	5.33	9.92	200	11.0
100	114.3	20	116	118	89	135	252	22.6	5.0
165.1 mm	6.500	300	5.81	6.772	4.488	6.62	9.92	310	20.2
	165.1	20	148	172	114	168	252	34.9	9.2
6	6.625	300	5.81	6.772	4.488	7.25	13.46	310	20.2
150	168.3	20	148	172	114	184	342	34.9	9.2
200 JIS	8.516	300	5.24	8.740	5.512	8.20	13.46	400	26.8
	216.3	20	133	222	140	208	342	45.1	12.2
8	8.625	300	5.24	8.740	5.512	8.20	13.46	400	26.8
200	219.1	20	133	222	140	208	342	45.1	12.2

‡重量包括把手。

*工作壓力依據滾溝槽或切溝槽標準不鏽鋼管。

流量數據 – Cv 值

相當管長與 Cv 流量數據顯示於下面表格 (水溫為 86°F 或是 20°C)

該表值適用於一般用途管路。

標稱尺寸	相當管長 Sch. 40 pipe*	Cv 值
英吋	英尺 (公尺)	
2	8.1 (2.48)	120
2½	8.1 (2.48)	210
3	8.4 (2.56)	380
4	8.3 (2.53)	720
5	9.8 (2.99)	1150
6	7.4 (2.26)	2250
8	11.0 (3.35)	3800

*水流速度每秒 15 英尺(或每秒 4.6 公尺)

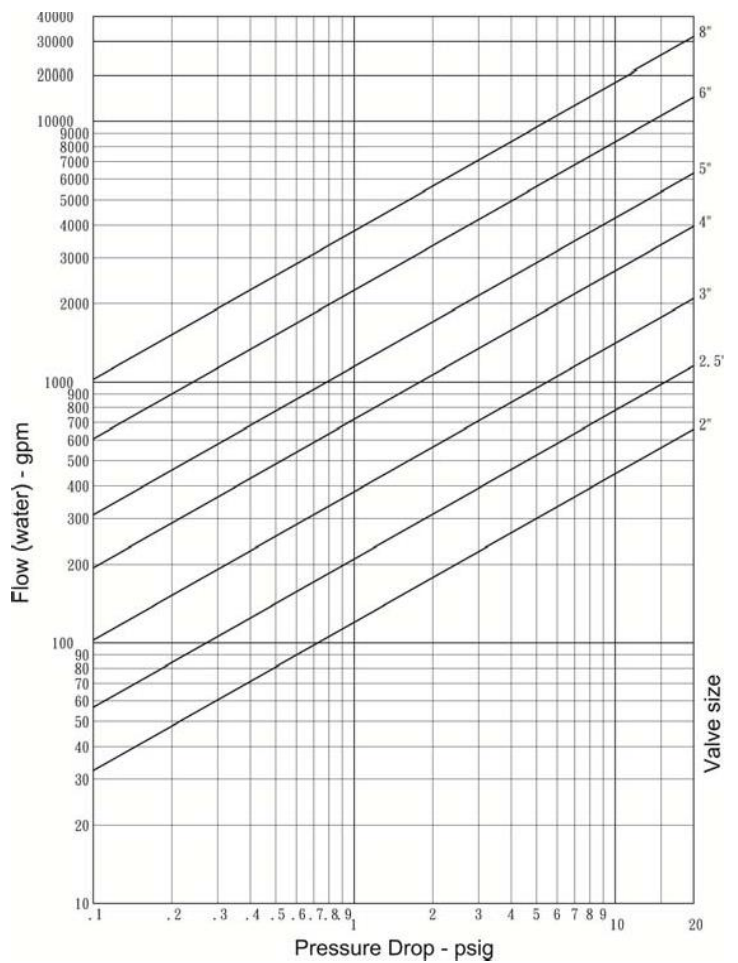

型號 SJ-400 材質規格

• 閥體：

不鏽鋼Type 316, Gr. CF8M 符合ASTMA743 或A351 或A744。同時也通過UL 認證符合NSF/ANSI61 及 NSF/ANSI372 規範，可用於飲用水水溫 180°F (82°C) 管路。

• 閥軸：

不鏽鋼 Type 410 符合 ASTM A582。

• 閥瓣：

不鏽鋼Type 316, Gr.CF8M, 等級E-pw EPDM 包膠。

• 閥瓣包膠：

等級 E-pw (EPDM) : EPDM 橡膠通過 UL 認證符合 NSF/ANSI61 及NSF/ANSI372 規範，可用於飲用水水溫 180°F (82°C) 管路。

- 等級 E EPDM
- 等級 T Nitrile

• O 型環：

EPDM

使用須知：

- **最大工作壓力 (CWP 冷水壓力)：**資料表中壓力值是用於一般管路，符合 ASTM F1476 和 AWWA C606 規定的測試的最大冷水壓力 (CWP)。表列值以切溝或滾溝的標準不鏽鋼管為準。其它規格鋼管的最大工作壓力，詳情請洽秀而久。
- **現場安裝測試：**以一次測試為準，可為表列值靜水壓力的 1½ 倍 (AWWA C606 5.2.3)。
- **警告：**企圖拆卸或移除管路系統的任何零組件之前，請務必先減壓及排水。
- **秀而久**保留隨時更改產品設計與規格的權利，不另行通知。